

ТЕХНІЧНИЙ ПАСПОРТ ВИРОБУ

Фільтр механічного очищення промивний

1. Призначення та сфера застосування

Самопромивний фільтр механічного очищення для холодної води з можливістю видалення накопичених забруднень без вилучення сітчастих вставок (промивний фільтр). Передбачені дренажний кульово-вої кран зі штуцером для підключення шланга і манометр для контролю рівня забрудненості сіток. Фільтр оснащений автоматичним самоочищенням, яке видаляє відкладення, що накопичилися без необхідності зняття і промивання фільтруючого елемента. Це заощаджує час та забезпечує безперебійну роботу системи водопостачання.

Самопромивний фільтр для води легко встановлюється на трубопровід за допомогою сполучних фітінгів. Не потребує додаткових налаштувань чи складного обслуговування. Висока ефективність фільтрації. Фільтруючий елемент має дрібну сітчасту структуру, яка затримує навіть найдрібніші частинки забруднень.

2. Технічні характеристики

№	Характеристика	Одиниця	Значення	
1	Номінальний діаметр	дюймів	1/2"	3/4"
2	Робочий тиск,	бар	12	
3	Діапазон вимірювання манометра,	бар	1-10	
4	Максимальна температура рідини	°C	od 5 do 70	
5	Умовна пропускна здатність	м ³ /год	2,6	4,2
6	Застосування		Вода	
7	Розмір сітки фільтруючого елемента	мкм	1000	
8	Підключення манометра	дюйм	1/4"	
9	Розмір різьблення для зливного клапана	дюйм	3/8"	
10	Діаметр штуцера шланга	мм	14	
11	Середній повний термін служби	років	15	

3. Конструкція та матеріали

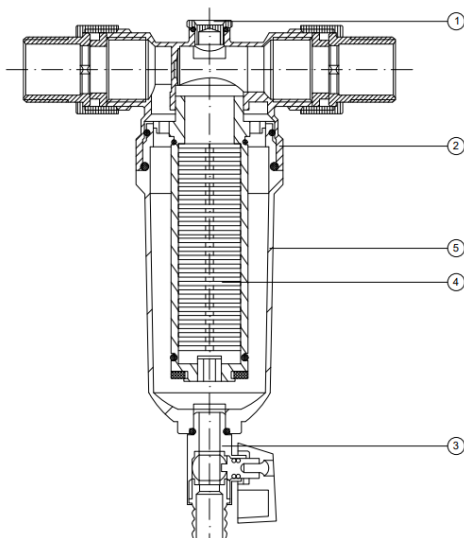

№	Найменування елемента	Матеріал	Маркування матеріалу за стандартами
1	Заглушка (для встановлення манометра)	-	-
2	Корпус	Гаряче пресована латунь нікельована	HPb59-3 - UNI EN 12164
3	Кран зі штуцером зливу	Гаряче пресована латунь нікельована	HPb59-3 - UNI EN 12164
4	Фільтраційний елемент	Гаряче пресована латунь нікельована	HPb59-3 - UNI EN 12164
5	Колба	Гаряче пресована латунь нікельована	HPb59-3 - UNI EN 12164

4. Номенклатура і габаритні розміри

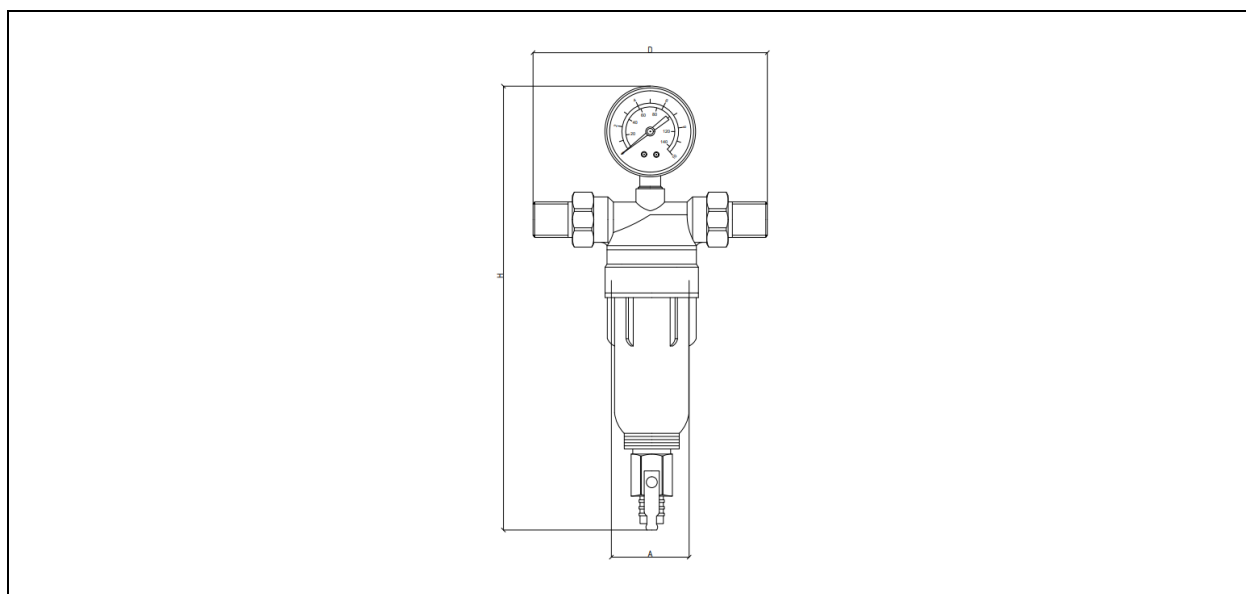

№	Артикул	Розмір	A,mm	B,mm	G, mm	Вага, гр
1	RMHF01	1/2"	124	170	1/2"	614
2	RMHF02	3/4"	152	190	3/4"	762

5. Інструкція з монтажу та експлуатації

1. Фільтр повинен бути встановлений на горизонтальній частині трубопроводу у вертикальному положенні (нагнітальним клапаном вниз), а напрямок потоку повинен відповідати напрямку стрілки на корпусі фільтра.
2. Фільтр не повинен піддаватися навантаженню на трубу (вигин, стиснення, розтягування, скручування, деформація, вібрація, перекіс труби, нерівномірне затягування кріплень). При необхідності слід передбачити опори або компенсатори, щоб зменшити навантаження на фільтр з боку труби. Конусність з'єднаної труби не повинна перевищувати 3 мм на довжині до 1 м плюс 1 мм на кожен наступний метр.
3. Запірний клапан повинен бути встановлений перед і після фільтра, щоб можна було вийняти фільтрувальні картриджі (див. рис. 1). Для більш ефективного промивання фільтра (зворотного промивання) бажано мати перепускну частину з краном (байпас) (див. мал. 1 «В»).
4. Муфти повинні бути виготовлені з використанням ущільнювальних матеріалів ФУМ (фторопласт).
5. Фільтр повинен працювати при тиску та температурі, зазначених у таблиці специфікацій.
6. Ступінь забруднення фільтра визначають за порівняльними даними манометра. При відсутності водопостачання манометр показує наявний тиск в системі. Якщо відкрити один кран з чистим фільтром, то показання манометра зменшаться на Δp . Коли при відкритому крані показання на манометрі зменшується на $\Delta p / 2$, це означає, що фільтр забруднений і його потрібно промити.
7. Фільтр можна мити чотирма способами:
 - «А» - Закрити випускний клапан. Відкрийте зливний кран і злийте осад разом із водопровідною водою. Частинки, що залишилися на сітці, зазвичай не видаляються з фільтра. Видаляється тільки осад, який осідає на дні колби (рис. 1)
 - «В» - Перевірте, чи всі дозатори води закриті. Закрийте впускний і випускний клапани фільтра. Відкрийте зливний кран фільтра, і тиск у колбі впаде, а вода повністю вийде з колби. Відкрийте вихідний клапан фільтра. У той же час залишковий тиск в трубопроводі за фільтром певною мірою збиватиме частки, що прилипли до сітки (рис. 1).
 - «С» - третій і найефективніший спосіб промивання вимагає наявності обвідної труби. При нульовому водозаборі вхідний клапан фільтра закривається, а вихідний і перепускний відкриваються. При відкритті зливного крана фільтр знову промивається струменем з магістралі протягом 4-5 секунд.
- Якщо перераховані вище способи не допомогли, необхідно перекрити впускний і випускний крани, колбу викручують з корпусу ключем. Фільтруючі елементи знімаються і промиваються щіткою або замінюються новими. Це відбувається, якщо близько 80% клітин щільно засмічені домішками, або якщо вихідна вода містить велику кількість органічних солей заліза, які мають желеподібну консистенцію.
8. Не допускається приєднання зливного крана до каналізаційної мережі без переривання патрубків, тому що засмічення або переповнення каналізації може призвести до потрапляння стічних вод у водопровід.

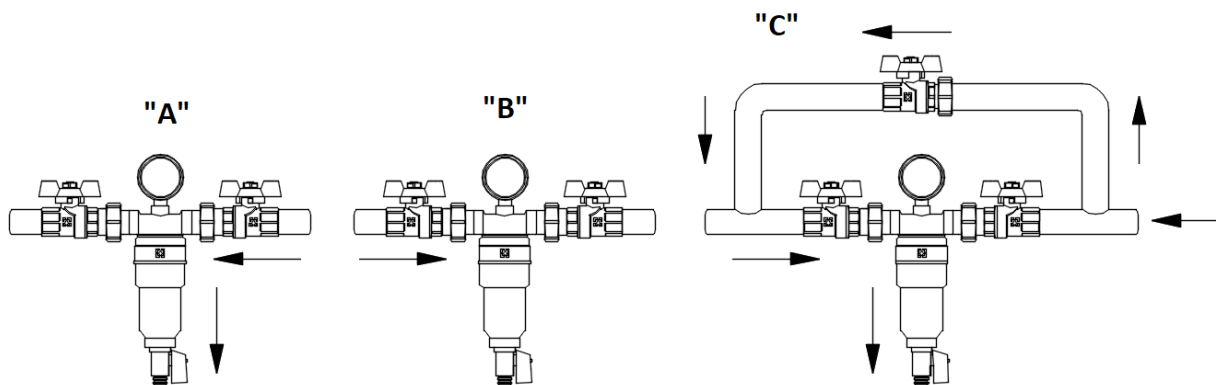

6. Гарантія

1. Виробник гарантує відповідність продукції вимогам безпеки за умови дотримання споживачем правил використання, транспортування, зберігання, монтажу та експлуатації.
2. Гарантія поширюється на всі дефекти, що виникли з вини виробника.
3. Гарантія не поширюється на дефекти, що виникають у таких випадках:
 - порушення паспортних режимів транспортування, зберігання, монтажу, експлуатації та обслуговування виробу;
 - неправильне транспортування та вантажно-розвантажувальні роботи;
 - наявність слідів впливу речовин, агресивних щодо матеріалів виробу;
 - збитки, заподіяні пожежею, стихійним лихом, непереборною силою;
 - наявність шкоди, завданої неналежними діями споживача;
 - наявність слідів зовнішнього втручання в конструкцію виробу.
4. Виробник залишає за собою право вносити зміни в конструкцію виробу, що не впливають на заявлені технічні властивості.

7. Умови гарантійного обслуговування

1. Претензії щодо якості товару можуть бути пред'явлені протягом гарантійного терміну.
 2. Дефектні вироби ремонтуються або замінюються на нові протягом гарантійного терміну безкоштовно. Рішення про заміну або ремонт товару приймає сервісний центр. Замінений товар або його частина, отримана в результаті ремонту, переходить у власність сервісного центру.
 3. Витрати, пов'язані з демонтажем, установкою та транспортуванням неякісного товару протягом гарантійного терміну, покупцеві не відшкодовуються.
 4. У разі необґрунтованості претензії покупець оплачує витрати на діагностику та експертизу.
 5. Товари приймаються в гарантійний ремонт (а також на повернення) в повній комплектації.
-

ГАРАНТІЙНИЙ ТАЛОН № _____

Торгова назва _____

Бренд, артикул, розмір _____

Сума _____

Назва та адреса торгової організації _____

Дата продажу _____ Підпис продавця _____

Штамп або печатка

Торгуючої організації

З умовами ЗГОДЕН:

ПОКУПЕЦЬ _____

(підпис)

Гарантійний термін становить сім років (вісімдесят чотири місяці) з дати продажу кінцевому споживачеві.

При скаргах на якість товару покупець надає такі документи:

1. Заява в довільній формі, в якій зазначено:

- назва організації, ПІБ покупця, реальна адреса та контактний телефон;
- найменування та адресу організації, яка виконувала монтаж;
- основні параметри системи, в якій використовувався продукт;
- короткий опис дефекту;

2. Документ, що підтверджує придбання товару;

3. Протокол гідравлічного випробування системи, в якій встановлено виріб;

4. Заповнений гарантійний талон, який розміщений на сайті виробника «raftec.eu».

Відмітка повернення або обміну товару: _____

Дата _____ р. Підпис: _____