



ТЕХНІЧНИЙ ПАСПОРТ ВИРОБУ

Хомут трубний

1. Призначення і область застосування

Трубний хомут дозволяє надійно прикріпити трубопроводів до несучої поверхні. Конструкція кріплення гарантує надійну фіксацію, запобігає випаданню труби при різних режимах експлуатації системи, зміні геометричних розмірів її елементів внаслідок теплового лінійного розширення. Кронштейни Raftec виготовляються з високоякісного матеріалу який дозволяє використовувати в різних умовах.

2. Технічні характеристики

№	Характеристика	Значення
1	Призначення	Для кріплення труб
2	Термостійкість	до 120°C
3	Дюбель, мм	10x50
4	Матеріал хомута	Сталь нержавіюча
5	Матеріал прокладки	EPDM

3. Номенклатура і габаритні розміри

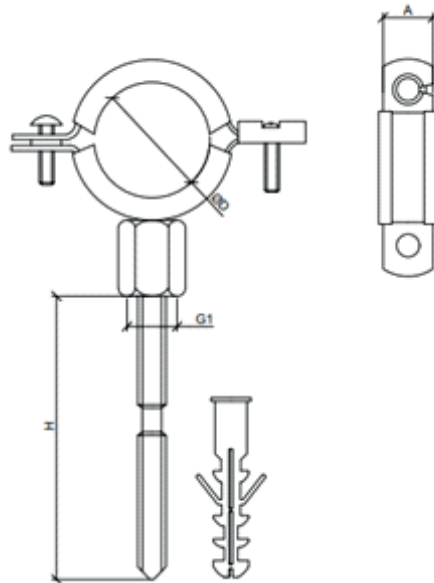

Хомут трубний					
Розмір	Артикул	G1	D, мм.	A, мм.	H, мм.
3/8"	RHO-1519	M8	15-19	20	80
1/2"	RHO-2025	M8	20-25	20	80
3/4"	RHO-2630	M8	26-30	20	80
1"	RHO-3236	M8	32-36	20	80
1 1/4"	RHO-3843	M8	38-43	20	80
1 1/2"	RHO-4751	M8	47-51	20	100
2"	RHO-6064	M10	60-64	20	100
2 1/2"	RHO-7580	M10	75-80	20	100
3"	RHO-8792	M10	87-92	20	100
3 1/2"	RHO-99105	M10	99-105	20	100
4"	RHO-113118	M10	113-118	20	100
6"	RHO-159166	M10	159-166	20	100

4. Гарантійні зобов'язання

1. Виробник гарантує відповідність виробів вимогам безпеки, за умови дотримання споживачем правил використання, транспортування, зберігання, монтажу та експлуатації.
2. Гарантія поширюється на всі дефекти, що виникли з вини заводу виробника.
3. Гарантія не поширюється на дефекти, що виникли у випадках:
 - порушення паспортних режимів транспортування, зберігання, монтажу, експлуатації та обслуговування виробу;
 - неправильного транспортування і вантажно-розвантажувальних робіт;
 - наявності слідів впливу речовин, агресивних до матеріалів виробу;
 - наявність пошкоджень, викликаних пожежею, стихією, форс-мажорними обставинами;
 - наявність пошкоджень, викликаних неправильними діями споживача;
 - наявності слідів стороннього втручання в конструкцію виробу.
4. Виробник залишає за собою право вносити в конструкцію виробу зміни, які не впливають на заявлені технічні характеристики.

5. Умови гарантійного обслуговування

1. Претензії до якості товару можуть бути пред'явлені протягом гарантійного терміну.
 2. Несправні вироби протягом гарантійного терміну ремонтуються або обмінюються на нові безкоштовно. Рішення про заміну або ремонт виробу приймає сервісний центр. Замінений виріб або його частина, отримані в результаті ремонту, переходять у власність сервісного центру.
 3. Витрати, пов'язані з демонтажем, монтажем та транспортуванням несправного виробу в період гарантійного терміну Покупцеві не відшкодовуються.
 4. У випадках необґрунтованості претензії, витрати на діагностику та експертизу оплачуються Покупцем.
 5. Вироби приймають на гарантійний ремонт (а також при поверненні) повністю укомплектованими.
-

ГАРАНТІЙНИЙ ТАЛОН № _____

Найменування товару _____

Марка, артикул, типорозмір _____

Кількість _____

Назва та адреса торгуючої організації _____

Дата продажу _____ Підпис продавця _____

Штам або печать

Торгуючої організації

З умовами ЗГОДЕН:

ПОКУПЕЦЬ _____

(підпис)

Гарантійний термін – сім років (вісімдесят чотири місяці) з дати продажу кінцевому споживачу.

При пред'яві претензій к якості товару покупець надає наступні документи:

1. Заяву у довільній формі, в котрій указується:
 - назва організації, ПІБ покупця, фактична адреса та контактний телефон;
 - назва та адреса організації, що здійснювала монтаж;
 - основні параметри системи;
 - короткий опис дефекту;
2. Документ, який доводить покупку виробу;
3. Акт гідравлічного випробування системи, в якій монтувався виріб;
4. Заповнений гарантійний талон який оформляється на сайті виробника «raftec.eu».

Відмітка повернення або обміну товару: _____

Дата _____ р. Підпис: _____