



ТЕХНІЧНИЙ ПАСПОРТ ВИРОБУ

Фітинги PP-R

1. Призначення і область застосування

Фітинги **Raftec** - застосовуються в системах питного й господарсько-питного призначення, гарячого водопостачання, а також в якості технологічних трубопроводів, які транспортують рідини і гази, що не агресивні до матеріалів труби та фітингів **Raftec**.

2. Технічні характеристики

| № | Характеристика | Значення | | | | | |
|---|---|------------------------|----|----|----|----|----|
| | | Розміри (діаметр), мм. | | | | | |
| | | 20 | 25 | 32 | 40 | 50 | 63 |
| 1 | Матеріал фітинга | Поліпропілен PPR100 | | | | | |
| 2 | Максимальна робоча температура теплоносія, °С | 90 | | | | | |
| 3 | Робочий тиск, бар | 10 | | | | | |
| 4 | Середній повний термін служби, років | 50 | | | | | |

2. Номенклатура і габаритні розміри

2.1 Муфта з зовнішньою різьбою

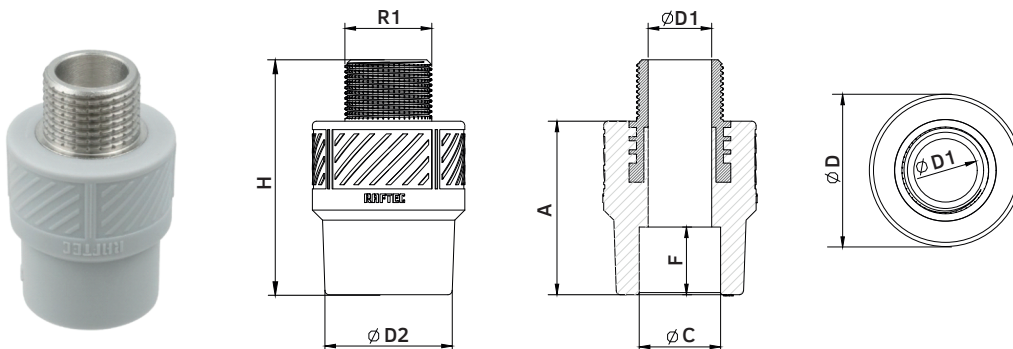

| № | Код | Діаметр | R1 | D, мм | D1, мм | D2, мм | H, мм | A, мм | C, мм | F, мм | Вага, г | Пакет, шт. |
|---|---------|---------|------|-------|--------|--------|-------|-------|-------|-------|---------|------------|
| 1 | RMC2001 | 1/2"x20 | 1/2" | 36 | 16 | 30 | 56 | 41 | 19 | 16 | 55 | 40 |
| 2 | RMC2002 | 3/4"x20 | 3/4" | 44 | 20 | 30 | 56 | 41 | 19 | 16 | 88 | 25 |
| 3 | RMC2501 | 1/2"x25 | 1/2" | 44 | 16 | 36 | 56 | 41 | 24 | 17 | 55 | 25 |
| 4 | RMC2502 | 3/4"x25 | 3/4" | 44 | 20 | 36 | 56 | 41 | 24 | 17 | 88 | 20 |
| 5 | RMC3203 | 1"x32 | 1" | 56 | 26 | 46 | 65 | 48 | 31 | 19 | 153 | 10 |
| 6 | RMC3202 | 3/4"x32 | 3/4" | 56 | 20 | 46 | 62 | 48 | 31 | 19 | 120 | 20 |

2.2 Муфта з внутрішньою різьбою

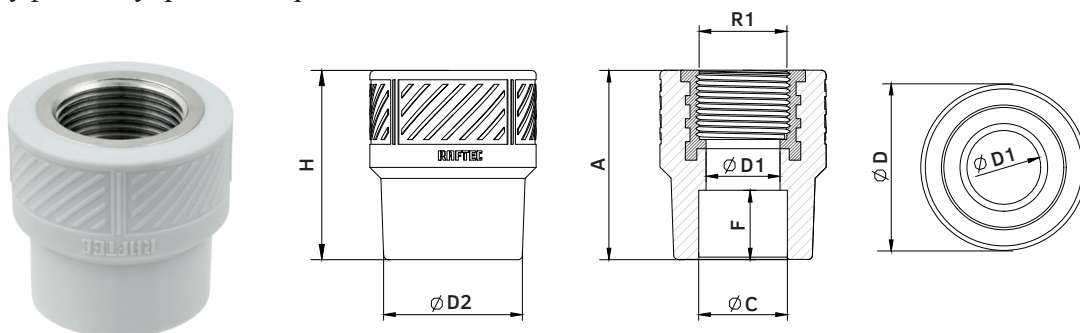

| № | Код | Діаметр | R1 | D, мм | D1, мм | D2, мм | H, мм | A, мм | C, мм | F, мм | Вага, г | Пакет, шт. |
|---|---------|---------|------|-------|--------|--------|-------|-------|-------|-------|---------|------------|
| 1 | RFC2001 | 1/2"x20 | 1/2" | 36 | 16 | 30 | 41 | 41 | 19 | 16 | 44 | 50 |
| 2 | RFC2002 | 3/4"x20 | 3/4" | 44 | 19 | 30 | 41 | 41 | 19 | 16 | 60 | 25 |
| 3 | RFC2501 | 1/2"x25 | 1/2" | 44 | 16 | 36 | 41 | 41 | 24 | 17 | 55 | 25 |
| 4 | RFC2502 | 3/4"x25 | 3/4" | 44 | 19 | 36 | 41 | 41 | 24 | 17 | 63 | 25 |
| 5 | RFC3202 | 3/4"x32 | 3/4" | 56 | 26 | 46 | 48 | 48 | 31 | 19 | 95 | 20 |
| 6 | RFC3203 | 1"x32 | 1" | 56 | 26 | 46 | 48 | 48 | 31 | 19 | 121 | 10 |

2.3 Кутник настінний з внутрішньою різьбою

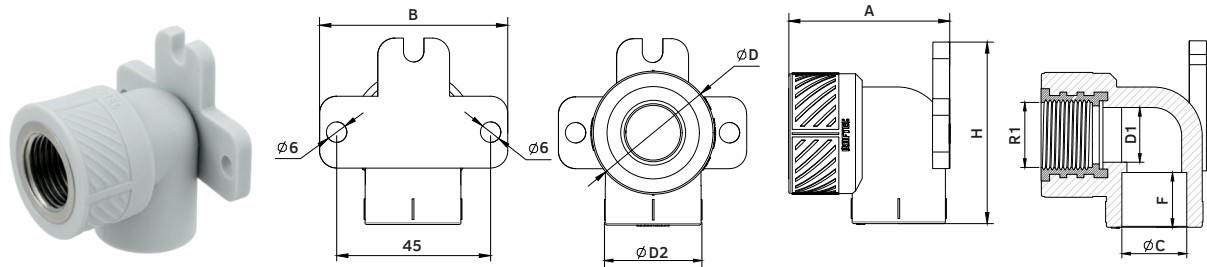

| № | Код | Діаметр | R1 | D, мм | D1, мм | D2, мм | H, мм | A, мм | B, мм | C, мм | F, мм | Вага, г | Пакет, шт. |
|---|---------|---------|------|-------|--------|--------|-------|-------|-------|-------|-------|---------|------------|
| 1 | RFW2001 | 1/2"x20 | 1/2" | 36 | 16 | 28 | 54 | 47 | 55 | 19 | 16 | 52 | 20 |
| 2 | RFW2501 | 1/2"x25 | 1/2" | 44 | 16 | 36 | 59 | 56 | 55 | 24 | 17 | 71 | 20 |

2.4 Кутник настінний з зовнішньою різьбою

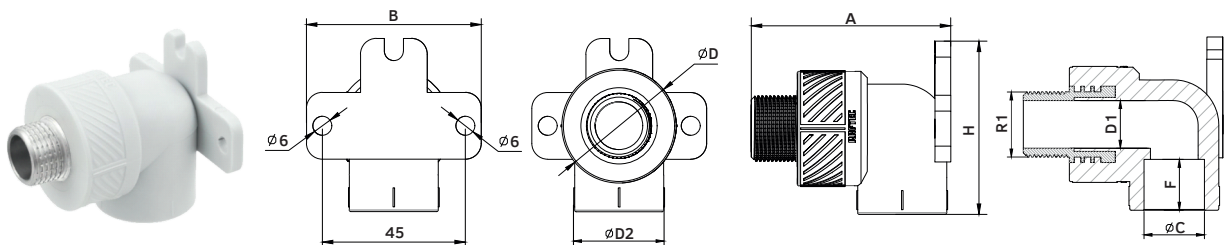

| № | Код | Діаметр | R1 | D, мм | D1, мм | D2, мм | H, мм | A, мм | B, мм | C, мм | F, мм | Вага, г | Пакет, шт. |
|---|---------|---------|------|-------|--------|--------|-------|-------|-------|-------|-------|---------|------------|
| 1 | RMW2001 | 1/2"x20 | 1/2" | 36 | 16 | 28 | 54 | 62 | 55 | 19 | 16 | 63 | 20 |

2.5 Кутник з внутрішньою різьбою

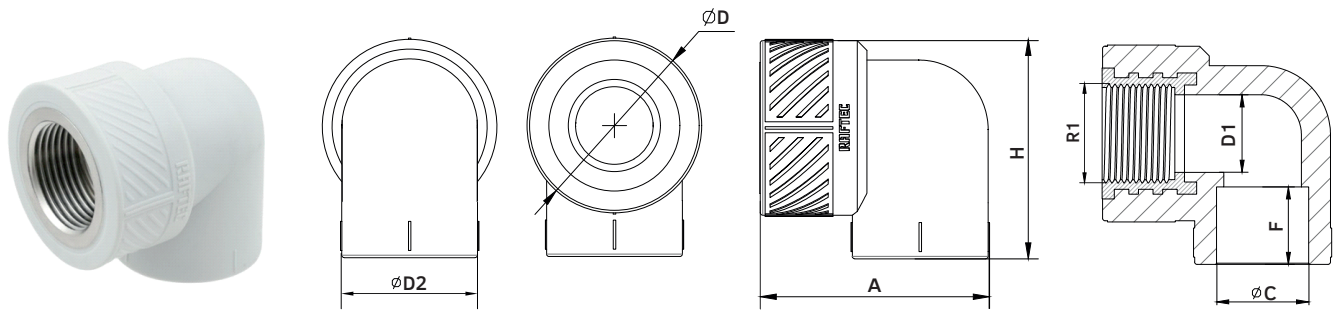

| № | Код | Діаметр | R1 | D, мм | D1, мм | D2, мм | H, мм | A, мм | C, мм | F, мм | Вага, г | Пакет, шт. |
|---|---------|---------|------|-------|--------|--------|-------|-------|-------|-------|---------|------------|
| 1 | RFU2001 | 1/2"x20 | 1/2" | 36 | 16 | 28 | 47 | 45 | 19 | 16 | 47 | 25 |
| 2 | RFU2501 | 1/2"x25 | 1/2" | 44 | 16 | 36 | 52 | 55 | 24 | 17 | 76 | 25 |
| 3 | RFU2502 | 3/4"x25 | 3/4" | 44 | 16 | 36 | 52 | 55 | 24 | 17 | 66 | 20 |
| 4 | RFU3203 | 1"x32 | 1" | 56 | 26 | 43 | 63 | 66 | 31 | 19 | 138 | 10 |

2.6 Кутник з зовнішньою різьбою

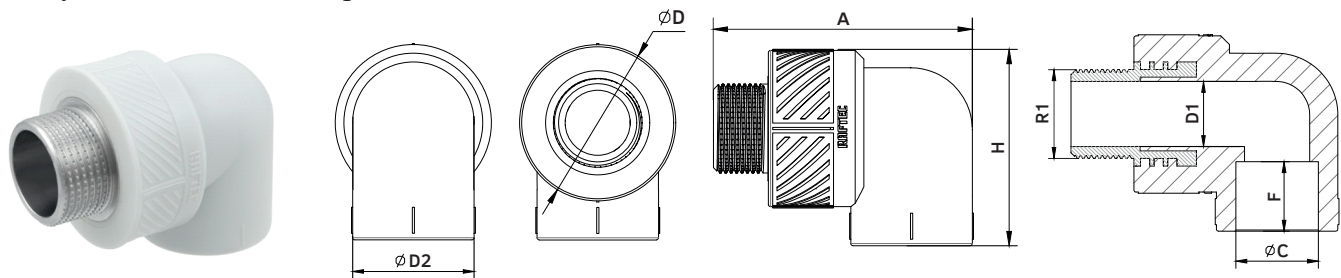

| № | Код | Діаметр | R1 | D, мм | D1, мм | D2, мм | H, мм | A, мм | C, мм | F, мм | Вага, г | Пакет, шт. |
|---|---------|---------|------|-------|--------|--------|-------|-------|-------|-------|---------|------------|
| 1 | RMU2001 | 1/2"x20 | 1/2" | 36 | 16 | 28 | 45 | 60 | 19 | 16 | 47 | 25 |
| 2 | RMU2501 | 1/2"x25 | 1/2" | 44 | 16 | 36 | 52 | 68 | 24 | 17 | 66 | 20 |
| 3 | RMU2502 | 3/4"x25 | 3/4" | 44 | 20 | 36 | 52 | 70 | 24 | 17 | 76 | 20 |
| 4 | RMU3203 | 1"x32 | 1" | 56 | 26 | 43 | 63 | 83 | 31 | 19 | 138 | 10 |

2.7 Трійник з внутрішньою різьбою

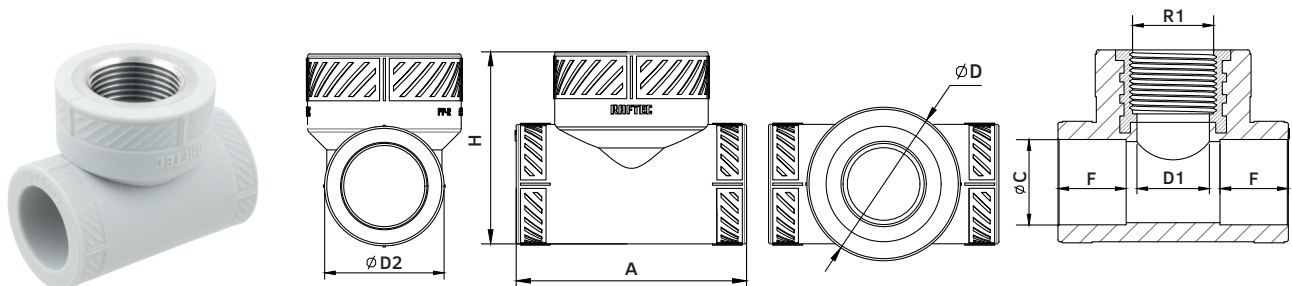

| № | Код | Діаметр | R1 | D, мм | D1, мм | D2, мм | H, мм | A, мм | C, мм | F, мм | Вага, г | Пакет, шт. |
|---|---------|---------|------|-------|--------|--------|-------|-------|-------|-------|---------|------------|
| 1 | RFT2001 | 1/2"x20 | 1/2" | 36 | 16 | 28 | 44 | 58 | 19 | 16 | 50 | 25 |
| 2 | RFT2501 | 1/2"x25 | 1/2" | 44 | 16 | 36 | 52 | 62 | 24 | 17 | 73 | 20 |
| 3 | RFT2502 | 3/4"x25 | 3/4" | 44 | 20 | 36 | 52 | 62 | 24 | 17 | 80 | 20 |
| 4 | RFT3203 | 1"x32 | 1" | 56 | 26 | 43 | 65 | 80 | 31 | 19 | 149 | 10 |

2.8 Трійник з зовнішньою різьбою

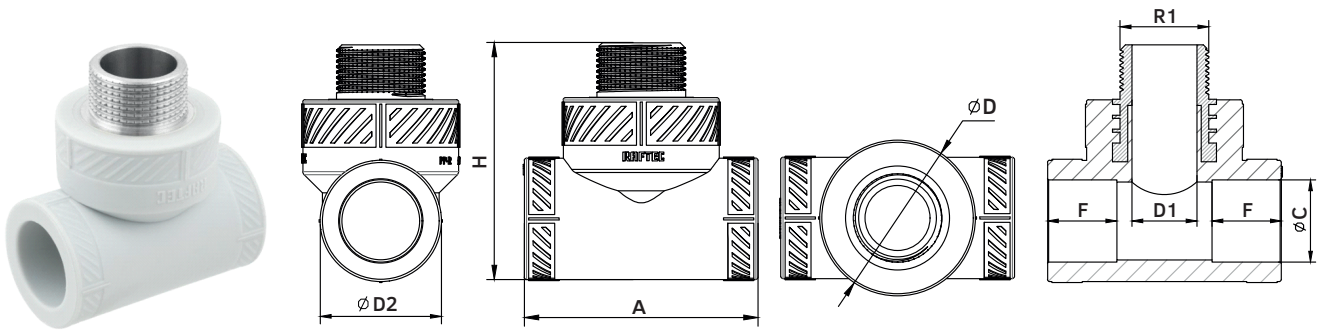

| № | Код | Діаметр | R1 | D, мм | D1, мм | D2, мм | H, мм | A, мм | C, мм | F, мм | Вага, г | Пакет, шт. |
|---|---------|---------|------|-------|--------|--------|-------|-------|-------|-------|---------|------------|
| 1 | RMT2001 | 1/2"x20 | 1/2" | 36 | 16 | 28 | 55 | 58 | 19 | 16 | 60 | 20 |
| 2 | RMT2501 | 1/2"x25 | 1/2" | 44 | 16 | 36 | 65 | 62 | 24 | 17 | 84 | 20 |
| 3 | RMT2502 | 3/4"x25 | 3/4" | 44 | 20 | 36 | 66 | 62 | 24 | 17 | 107 | 20 |
| 4 | RMT3203 | 1"x32 | 1" | 56 | 26 | 43 | 82 | 80 | 31 | 19 | 180 | 10 |

2.9 Монтажна планка з внутрішньою різьбою

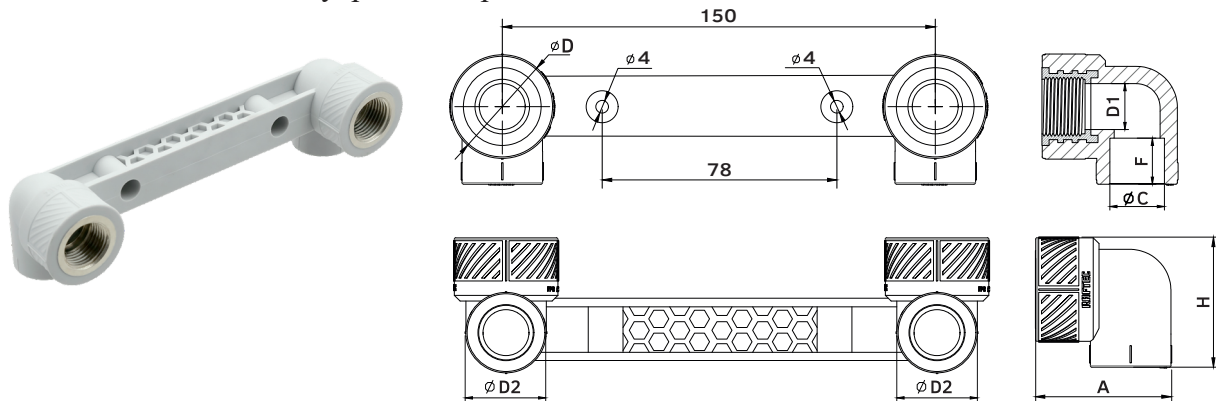

| № | Код | Діаметр | R1 | D, мм | D1, мм | D2, мм | H, мм | A, мм | C, мм | F, мм | Вага, г | Пакет, шт. |
|---|----------|---------|------|-------|--------|--------|-------|-------|-------|-------|---------|------------|
| 1 | RDFE2001 | 1/2"x20 | 1/2" | 36 | 16 | 28 | 47 | 45 | 19 | 16 | 114 | 5 |

2.10 Муфта

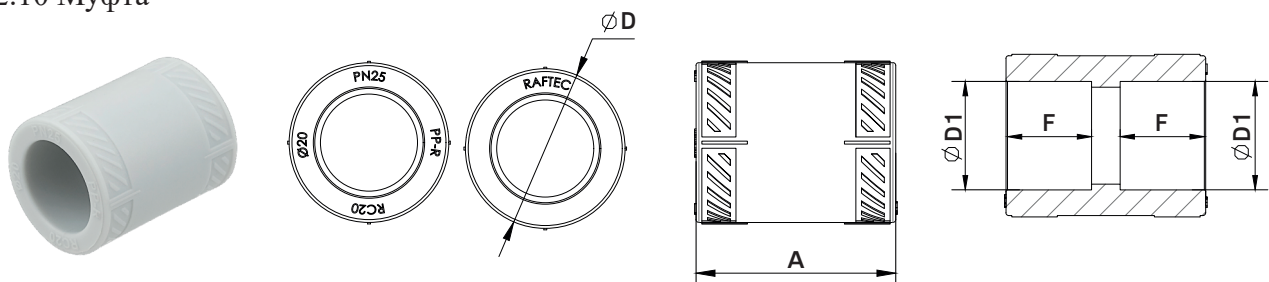

| № | Код | Діаметр | D, мм | D1, мм | A, мм | F, мм | Вага, г | Пакет, шт. |
|---|------|---------|-------|--------|-------|-------|---------|------------|
| 1 | RC20 | 20 | 28 | 19 | 36 | 16 | 11 | 100 |
| 2 | RC25 | 25 | 35 | 24 | 40 | 17 | 20 | 50 |
| 3 | RC32 | 32 | 43 | 31 | 43 | 19 | 26 | 25 |
| 4 | RC40 | 40 | 52 | 39 | 47 | 21 | 41 | 10 |
| 5 | RC50 | 50 | 66 | 49 | 56 | 25 | 79 | 5 |
| 6 | RC63 | 63 | 82 | 62 | 65 | 29 | 132 | 4 |

2.11 Муфта редукційна

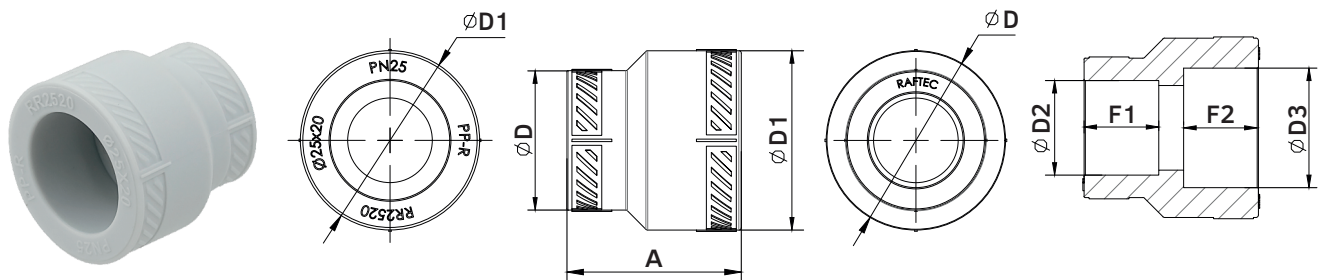

| № | Код | Діаметр | D, мм | D1, мм | D2, мм | D3, мм | A, мм | F1, мм | F2, мм | Вага, г | Пакет, шт. |
|----|--------|---------|-------|--------|--------|--------|-------|--------|--------|---------|------------|
| 1 | RR2520 | 25x20 | 28 | 35 | 35 | 24 | 35 | 16 | 17 | 16 | 50 |
| 2 | RR3220 | 32x20 | 28 | 43 | 43 | 31 | 40 | 16 | 19 | 20 | 25 |
| 3 | RR3225 | 32x25 | 35 | 43 | 43 | 31 | 40 | 16 | 19 | 23 | 25 |
| 4 | RR4020 | 40x20 | 28 | 53 | 53 | 39 | 45 | 16 | 21 | 33 | 20 |
| 5 | RR4025 | 40x25 | 35 | 53 | 53 | 39 | 45 | 16 | 21 | 35 | 20 |
| 6 | RR4032 | 40x32 | 44 | 53 | 53 | 39 | 45 | 19 | 21 | 36 | 20 |
| 7 | RR5020 | 50x20 | 28 | 67 | 67 | 48 | 48 | 17 | 25 | 56 | 10 |
| 8 | RR5025 | 50x25 | 35 | 67 | 67 | 48 | 48 | 17 | 25 | 59 | 10 |
| 9 | RR5032 | 50x32 | 44 | 67 | 67 | 48 | 50 | 19 | 25 | 63 | 10 |
| 10 | RR5040 | 50x40 | 53 | 67 | 67 | 48 | 52 | 21 | 25 | 68 | 10 |
| 11 | RR6320 | 63x20 | 28 | 83 | 83 | 62 | 54 | 16 | 28 | 98 | 10 |
| 12 | RR6325 | 63x25 | 35 | 83 | 83 | 62 | 54 | 16 | 28 | 100 | 10 |
| 13 | RR6332 | 63x32 | 44 | 83 | 83 | 62 | 56 | 19 | 28 | 102 | 10 |
| 14 | RR6340 | 63x40 | 53 | 83 | 83 | 62 | 58 | 21 | 28 | 104 | 10 |
| 15 | RR6350 | 63x50 | 67 | 83 | 83 | 62 | 62 | 25 | 28 | 119 | 5 |

2.12 Кутник 90°

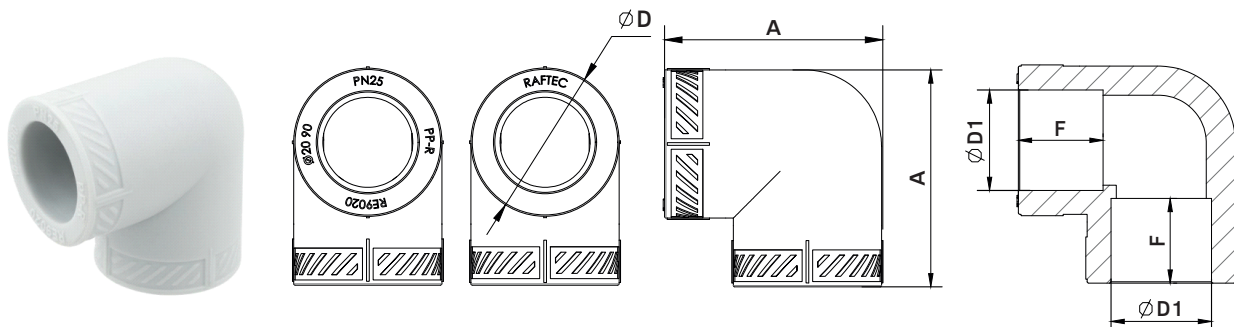

| № | Код | Діаметр | D, мм | D1, мм | A, мм | F, мм | Вага, г | Пакет, шт. |
|---|--------|---------|-------|--------|-------|-------|---------|------------|
| 1 | RE9020 | 20 | 28 | 19 | 41 | 16 | 17 | 50 |
| 2 | RE9025 | 25 | 36 | 24 | 48 | 16 | 33 | 50 |
| 3 | RE9032 | 32 | 43 | 31 | 58 | 19 | 49 | 20 |
| 4 | RE9040 | 40 | 53 | 39 | 72 | 21 | 85 | 5 |
| 5 | RE9050 | 50 | 67 | 48 | 84 | 25 | 140 | 5 |
| 6 | RE9063 | 63 | 83 | 62 | 105 | 28 | 265 | 2 |

2.13 Кутник 45°

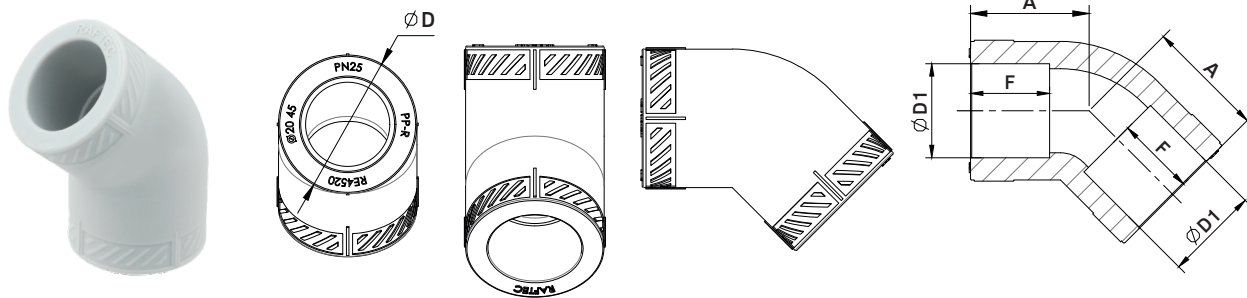

| № | Код | Діаметр | D, мм | D1, мм | A, мм | F, мм | Вага, г | Пакет, шт. |
|---|--------|---------|-------|--------|-------|-------|---------|------------|
| 1 | RE4520 | 20 | 28 | 19 | 24 | 16 | 14 | 50 |
| 2 | RE4525 | 25 | 36 | 24 | 25 | 16 | 25 | 50 |
| 3 | RE4532 | 32 | 43 | 31 | 36 | 19 | 45 | 20 |
| 4 | RE4540 | 40 | 53 | 39 | 36 | 21 | 65 | 10 |
| 5 | RE4550 | 50 | 67 | 48 | 44 | 25 | 126 | 5 |
| 6 | RE4563 | 63 | 83 | 62 | 53 | 28 | 221 | 2 |

2.14 Трійник рівний

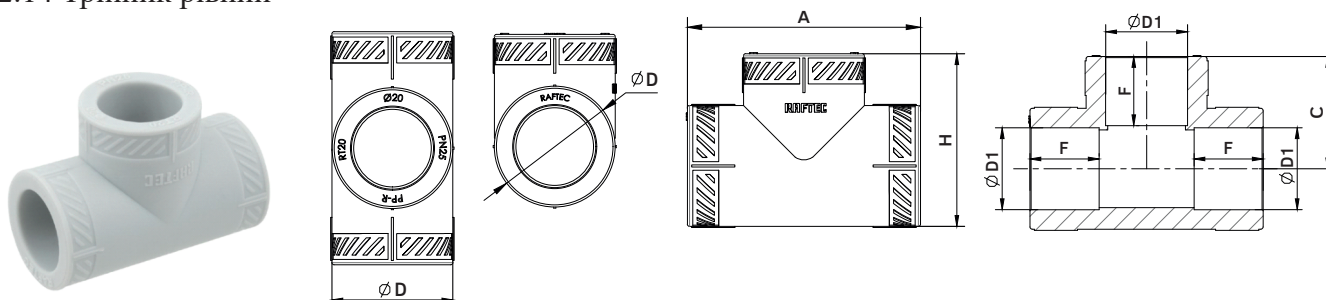

| № | Код | Діаметр | D, мм | D1, мм | A, мм | F, мм | H, мм | C, мм | Вага, г | Пакет, шт. |
|---|------|---------|-------|--------|-------|-------|-------|-------|---------|------------|
| 1 | RT20 | 20 | 28 | 19 | 54 | 16 | 40 | 26 | 21 | 50 |
| 2 | RT25 | 25 | 35 | 24 | 62 | 17 | 51 | 33 | 42 | 25 |
| 3 | RT32 | 32 | 43 | 31 | 75 | 19 | 59 | 38 | 55 | 10 |
| 4 | RT40 | 40 | 52 | 39 | 85 | 21 | 69 | 42 | 89 | 5 |
| 5 | RT50 | 50 | 66 | 49 | 100 | 25 | 84 | 50 | 163 | 4 |
| 6 | RT63 | 63 | 82 | 62 | 125 | 29 | 104 | 62 | 294 | 2 |

2.15 Трійник редукційний

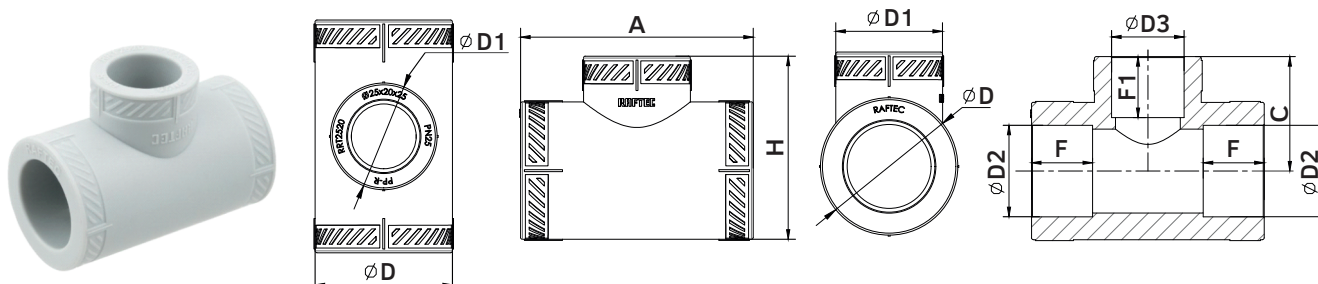

| № | Код | Діаметр | A, мм | D, мм | D1, мм | D2, мм | D3, мм | F, мм | F1, мм | H, мм | C, мм | Вага, г | Пакет, шт. |
|----|---------|----------|-------|-------|--------|--------|--------|-------|--------|-------|-------|---------|------------|
| 1 | RRT2520 | 25x20x25 | 61 | 35 | 28 | 24 | 19 | 17 | 16 | 48 | 30 | 34 | 25 |
| 2 | RRT3220 | 32x20x32 | 65 | 43 | 28 | 31 | 19 | 19 | 16 | 56 | 34 | 20 | 20 |
| 3 | RRT3225 | 32x25x32 | 70 | 43 | 35 | 31 | 24 | 19 | 17 | 57 | 37 | 50 | 20 |
| 4 | RRT4020 | 40x20x40 | 68 | 52 | 28 | 39 | 19 | 21 | 16 | 71 | 44 | 66 | 10 |
| 5 | RRT4025 | 40x25x40 | 72 | 52 | 35 | 39 | 24 | 21 | 17 | 71 | 44 | 73 | 10 |
| 6 | RRT4032 | 40x32x40 | 80 | 52 | 43 | 39 | 31 | 21 | 19 | 71 | 44 | 82 | 10 |
| 7 | RRT5020 | 50x20x50 | 75 | 66 | 28 | 49 | 19 | 25 | 16 | 84 | 50 | 113 | 5 |
| 8 | RRT5025 | 50x25x50 | 80 | 66 | 35 | 49 | 24 | 25 | 17 | 84 | 50 | 122 | 5 |
| 9 | RRT5032 | 50x32x50 | 87 | 66 | 43 | 49 | 31 | 25 | 19 | 84 | 50 | 143 | 5 |
| 10 | RRT5040 | 50x40x50 | 95 | 66 | 52 | 49 | 39 | 25 | 21 | 84 | 50 | 160 | 5 |
| 11 | RRT6320 | 63x20x63 | 85 | 82 | 28 | 62 | 19 | 29 | 16 | 98 | 56 | 180 | 4 |
| 12 | RRT6325 | 63x25x63 | 86 | 82 | 35 | 62 | 24 | 29 | 17 | 100 | 58 | 186 | 4 |
| 13 | RRT6332 | 63x32x63 | 92 | 82 | 43 | 62 | 31 | 29 | 19 | 100 | 58 | 199 | 4 |
| 14 | RRT6340 | 63x40x63 | 100 | 82 | 52 | 62 | 39 | 29 | 21 | 100 | 58 | 251 | 4 |
| 15 | RRT6350 | 63x50x63 | 100 | 82 | 66 | 62 | 49 | 29 | 25 | 100 | 58 | 260 | 2 |

2.16 Хрестовина

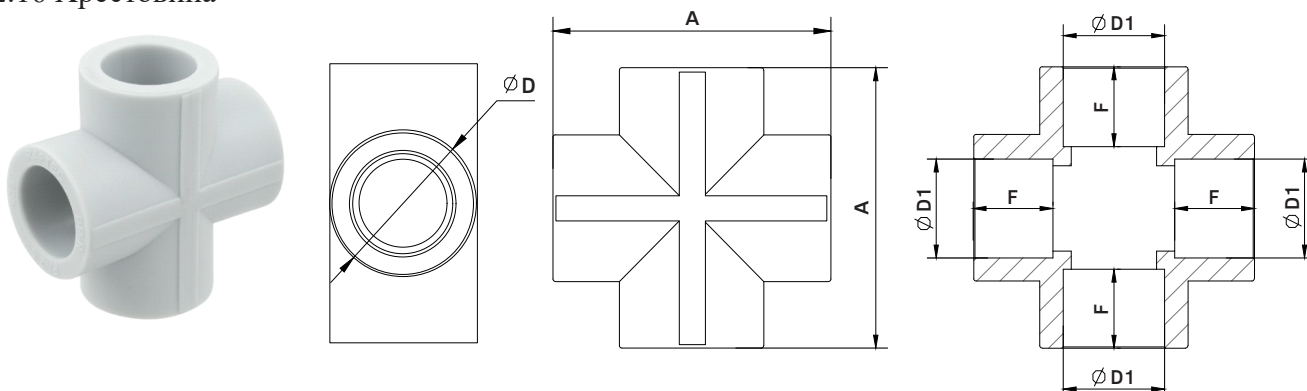

| № | Код | Діаметр | D, мм | D1, мм | A, мм | F, мм | Вага, г | Пакет, шт. |
|---|-------|-------------|-------|--------|-------|-------|---------|------------|
| 1 | RCS20 | 20x20x20x20 | 28 | 19 | 53 | 16 | 24 | 25 |
| 2 | RCS25 | 25x25x25x25 | 35 | 24 | 64 | 17 | 43 | 20 |

2.17 Заглушка

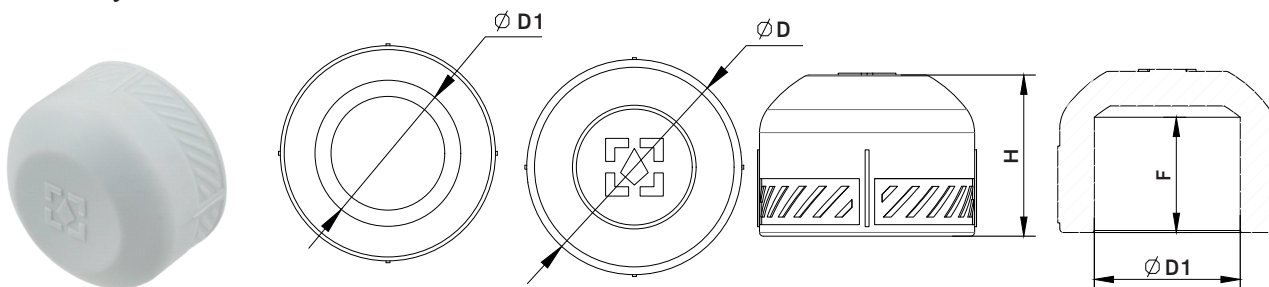

| № | Код | Діаметр | D, мм | D1, мм | H, мм | F, мм | Вага, г | Пакет, шт. |
|---|-------|---------|-------|--------|-------|-------|---------|------------|
| 1 | REC20 | 20 | 28 | 19 | 21 | 16 | 6 | 100 |
| 2 | REC25 | 25 | 35 | 24 | 22 | 17 | 11 | 100 |
| 3 | REC32 | 32 | 43 | 31 | 28 | 19 | 19 | 50 |

2.18 Обвід

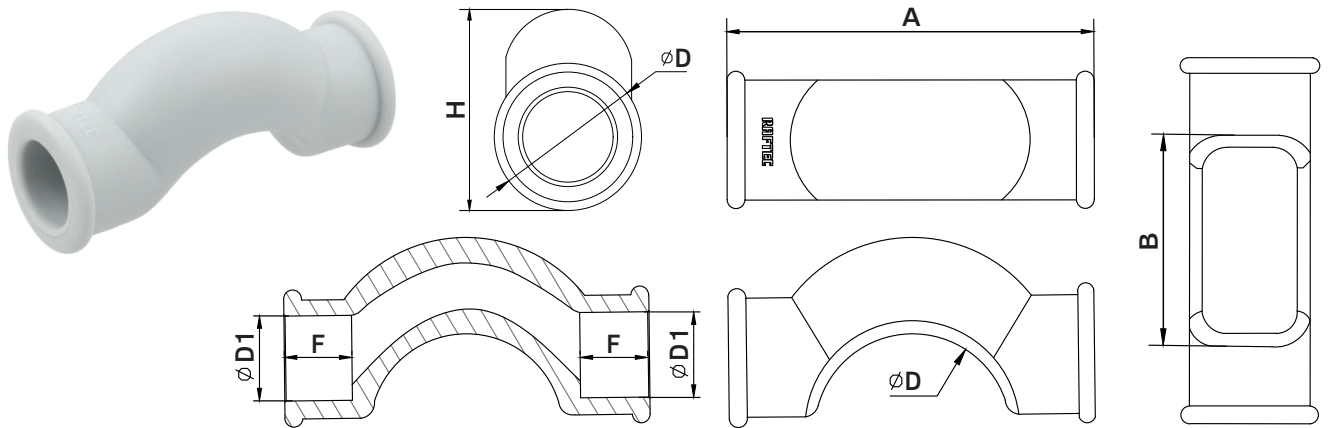

| № | Код | Діаметр | A, мм | H, мм | B, мм | D, мм | D1, мм | D2, мм | F, мм | Вага, г | Пакет, шт. |
|---|-------|---------|-------|-------|-------|-------|--------|--------|-------|---------|------------|
| 1 | RSB20 | 20 | 84 | 43 | 44 | 32 | 19 | 44 | 16 | 31 | 25 |
| 2 | RSB25 | 25 | 95 | 49 | 47 | 39 | 24 | 48 | 18 | 42 | 20 |
| 3 | RSB32 | 32 | 107 | 59 | 58 | 46 | 31 | 58 | 21 | 66 | 10 |

2.19 Опора

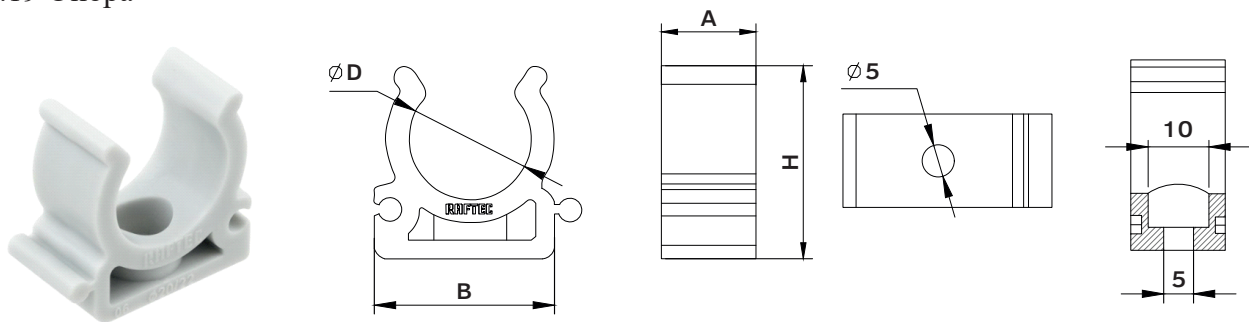

| № | Код | Діаметр | A, мм | B, мм | H, мм | D, мм | Вага, г | Пакет, шт. |
|---|-------|---------|-------|-------|-------|-------|---------|------------|
| 1 | RCL20 | 20 | 15 | 30 | 31 | 20 | 5 | 100 |
| 2 | RCL25 | 25 | 15 | 36 | 36 | 25 | 6 | 100 |
| 3 | RCL32 | 32 | 15 | 44 | 44 | 32 | 8 | 50 |

2.20 Заглушка різьба

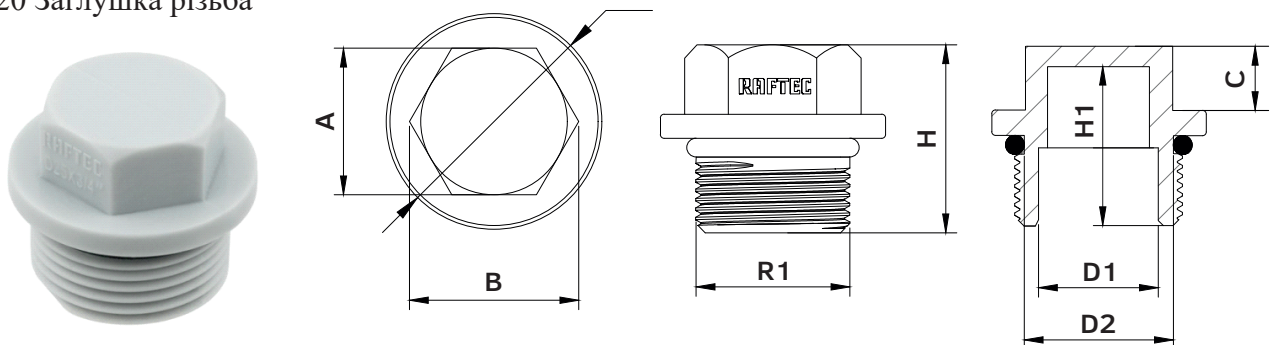

| № | Код | Діаметр | R1, мм | A, мм | B, мм | H, мм | H1, мм | C, мм | D, мм | D1, мм | Вага, г | Пакет, шт. |
|---|------|---------|--------|-------|-------|-------|--------|-------|-------|--------|---------|------------|
| 1 | RP01 | 1/2" | 1/2" | 19,5 | 22,5 | 23 | 20 | 8 | 26 | 13 | 5 | 200 |
| 2 | RP02 | 3/4" | 3/4" | 21,5 | 25 | 27 | 22 | 9 | 32 | 18 | 8 | 100 |
| 3 | RP03 | 1" | 1" | 27 | 27 | 31 | 22 | 9 | 36 | 25 | 10 | 100 |

2.21 Кран

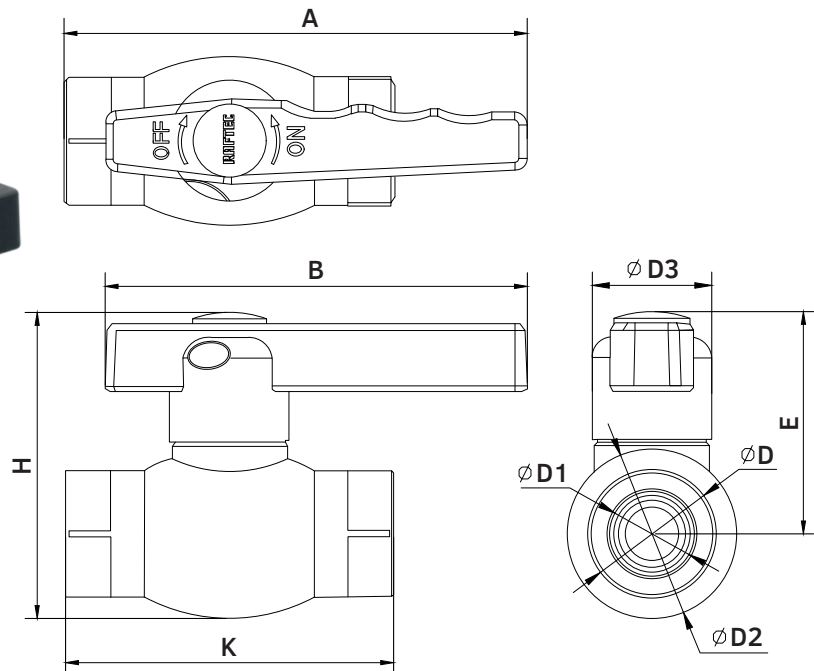

| № | Код | Діаметр | A, мм | H, мм | B, мм | K, мм | E, мм | D, мм | D1, мм | D2, мм | D3, мм | Вага, г | Пакет, шт. |
|---|------|---------|-------|-------|-------|-------|-------|-------|--------|--------|--------|---------|------------|
| 1 | RB20 | 20 | 105 | 69 | 95 | 74 | 47 | 28 | 19 | 39 | 27 | 86 | 10 |
| 2 | RB25 | 25 | 107 | 73 | 95 | 77 | 48 | 35 | 24 | 43 | 27 | 116 | 10 |
| 3 | RB32 | 32 | 136 | 79 | 125 | 81 | 51 | 43 | 31 | 51 | 32 | 165 | 5 |
| 4 | RB40 | 40 | 157 | 96 | 144 | 105 | 64 | 52 | 39 | 66 | 40 | 288 | 4 |
| 5 | RB50 | 50 | 168 | 112 | 153 | 123 | 74 | 66 | 49 | 78 | 45 | 454 | 2 |
| 6 | RB63 | 63 | 219 | 136 | 204 | 144 | 89 | 82 | 62 | 95 | 55 | 914 | 1 |

3. Клас експлуатації

| Клас експлуатації | Опис класу експлуатації | Робочий тиск, бар |
|-------------------|--|-------------------|
| 1 | розподільні системи гарячої води 60°C, термін служби 50 років | 14 бар |
| 2 | розподільні системи гарячої води 70°C, термін служби 50 років | 11 бар |
| 4 | напільне опалення, низькотемпературні радіатори, термін служби 50 років, причому передбачається, що (впродовж 50 років) система буде працювати 2,5 року при температурі 20°C, 20 років при температурі 40°C, 25 років при температурі 60°C і 2,5 року при температурі 70°C | 13 бар |
| ХВП | транспортування холодної води максимальній температурі 20 °C | 20 бар |

4. Вказівки з монтажу та експлуатації

1. Монтаж поліпропіленових труб повинен здійснюватися при температурі навколишнього середовища не нижче +5°C.
2. З'єднання повинні виконуватися методом термічного поліфузійного-муфтового зварювання за допомогою спеціального зварювального апарату. Налагоджувальна робоча температура 260°C.
3. З'єднувальні деталі для муфтового зварювання рекомендується використовувати того ж виробника, що і труби. В цьому випадку гарантується одночасний прогрів на робочу глибину труби і фітинга.
4. Час нагріву при виконанні з'єднань має відповідати викладеним в технічних характеристиках.
5. Труби, які зберігалися або транспортувалися при температурі нижче 0 °C, перед монтажем повинні бути витримані протягом 2 років при температурі не нижче +5 °C.
6. Монтаж систем з поліпропіленових труб слід виконувати у відповідно до вимог діючих нормативних документів.
7. Труби повинні експлуатуватися при умовах, вказаних у таблиці технічних характеристик та при режимах, відповідних прийнятому класу експлуатації.
8. Поліпропіленові труби не допускаються до застосування:-при температурі робочого середовища понад 70°C ;-при робочому тиску , що перевищує допустиме значення для даного класу експлуатації;- у приміщеннях категорій «А,Б,В» за пожежною небезпекою (п.2.8. СП 40-101-96);-у приміщеннях з джерелами теплового випромінювання, температура поверхні яких перевищує 130°C; - для розширювального, запобіжного, переливного і сигнального трубопроводів ; - для роздільних систем протипожежного водопроводу (п.1.2. СП40-101-96).

5. Зберігання та транспортування

1. При залізничних і автомобільних перевезеннях бухти (пакети) труб допускаються до транспортування лише в критому рухомому складі.
- 2.Щоб уникнути пошкодження труб їх слід укладати на рівну поверхню, без гострих виступів і нерівностей. Скидання труб з транспортних засобів не допускається.
- 3.Зберігання труб повинно проводитися за умовами 5 (ОЖ4), розділу 10 ГОСТ 15150 в провітрюваних навісах або приміщеннях.
- 4.Бухти труб допускається зберігати в штабелях висотою не більше 3м. При зберіганні труби повинні бути захищені від дії прямих сонячних променів.

5. Труба повинна зберігатися в упаковці підприємства - виробника за умовами зберігання 3 по ГОСТ 15150-69.

6. Транспортування труби повинно виконуватися відповідно до вимог 5 по ГОСТ 15150-69.

6. Утилізація

Утилізація виробу (переплавлення, поховання, перепродаж) в порядку, встановленому Законом України від 1992 року № 50, ст. 678, (в редакції N 2556 - III (2556-14) від 21.06.2001, N 48, ст. 252 "Про охорону атмосферного повітря" (зі змінами від 14 07. 2016), від 1998 року № 36- 37, 242 "Про відходи" (зі змінами від 09.04.2015), від 1991 року № 41, ст. 546 "Про охорону навколишнього середовища" (зі змінами від 04.10.2016), а також іншими нормами, актами, правилами, розпорядженням І т.п.

7. Гарантійні зобов'язання

1. Виробник гарантує відповідність виробів вимогам безпеки, за умови дотримання споживачем правил використання, транспортування, зберігання, монтажу та експлуатації.
2. Гарантія поширюється на всі дефекти, що виникли з вини заводу виробника.
3. Гарантія не поширюється на дефекти, що виникли у випадках:
 - порушення паспортних режимів транспортування, зберігання, монтажу, експлуатації та обслуговування виробу;
 - неправильного транспортування і вантажно-розвантажувальних робіт;
 - наявності слідів впливу речовин, агресивних до матеріалів виробу;
 - наявності пошкоджень, викликаних пожежею, стихією, форс-мажорними обставинами;
 - наявності пошкоджень, викликаних неправильними діями споживача;
 - наявності слідів стороннього втручання в конструкцію виробу.
4. Виробник залишає за собою право вносити в конструкцію виробу зміни, які не впливають на заявлені технічні характеристики.

8. Умови гарантійного обслуговування

1. Претензії до якості товару можуть бути пред'явлені протягом гарантійного терміну.
2. Несправні вироби протягом гарантійного терміну ремонтуються або обмінюються на нові безкоштовно. Рішення про заміну або ремонт виробу приймає сервісний центр. Замінений виріб або його частина, отримані в результаті ремонту, переходять у власність сервісного центру.
3. Витрати, пов'язані з демонтажем, монтажем та транспортуванням несправного виробу в період гарантійного терміну Покупцеві не відшкодовуються.
4. У випадках необґрунтованості претензії, витрати на діагностику та експертизу оплачуються Покупцем.
5. Вироби приймають на гарантійний ремонт (а також при поверненні) повністю укомплектованими.

ГАРАНТІЙНИЙ ТАЛОН № _____

Найменування товару _____

Марка, артикул, типорозмір _____

Кількість _____

Назва та адреса торгуючої організації _____

Дата продажу _____ Підпис продавця _____

Штам або печать

Торгуючої організації

З умовами ЗГОДЕН:

ПОКУПЕЦЬ _____

(підпис)

Гарантійний термін – сім років (вісімдесят чотири місяці) з дати продажу кінцевому споживачу.

З питань гарантійного ремонту, рекламацій і претензій до якості виробів звертатися в сервісний центр за адресою: 08132, Київська обл., м.Вишневе, вул.Київська, буд.6б.

Тел.: + 38(050)-315-16-33

При пред'яві претензій к якості товару покупець надає наступні документи:

1. Заяву у довільній формі, в котрій указується:
 - назва організації, ПІБ покупця, фактична адреса та контактний телефон;
 - назва та адреса організації, що здійснювала монтаж;
 - основні параметри системи;
 - короткий опис дефекту;
2. Документ, який доводить покупку виробу;
3. Акт гідравлічного випробування системи, в якій монтувався виріб;
4. Заповнений гарантійний талон який оформляється на сайті виробника «raftec.eu».

Відмітка повернення або обміну товару: _____

Дата _____ р. Підпис: _____